

ICS 25.100.50

J41

# JB

## 中华人民共和国机械行业标准

JB/T 9997—1999

---

### 55° 圆柱管螺纹圆板牙

1999-05-20 发布

2000-01-01 实施

---

国家机械工业局 发布

## 前 言

本标准是对 ZB J41 014—89《55°圆柱管螺纹圆板牙》的修订，修订时对圆板牙的硬度值做了调整，增加了刀具样本大小的规定和对试验结果的评定结论，并按有关规定进行了编辑性修改，其它技术内容未改变。

本标准自实施之日起代替 ZB J41 014—89。

本标准由全国刀具标准化技术委员会提出并归口。

本标准负责起草单位：成都工具研究所。

本标准主要起草人：姜体贵、王锡安、薛学光、吴仲英、夏 千。

55° 圆柱管螺纹圆板牙

代替 ZB J41 014—89

1 范围

本标准规定了 55°圆柱管螺纹圆板牙（以下简称圆板牙）的型式和尺寸、技术要求、性能试验及标志和包装的基本要求。

本标准适用于加工非螺纹密封的管螺纹（按 GB/T 7307—1987《非螺纹密封的管螺纹》）G 系列 A 级和 B 级精度的圆板牙。

2 引用标准

下列标准所包含的条文，通过在本标准中引用而构成为本标准的条文。本标准出版时，所示版本均为有效。所有标准都会被修订，使用本标准的各方应探讨使用下列标准最新版本的可能性。

GB/T 7307—1987 非螺纹密封的管螺纹

3 型式和尺寸

3.1 圆板牙的型式按图 1 所示，尺寸见表 1。

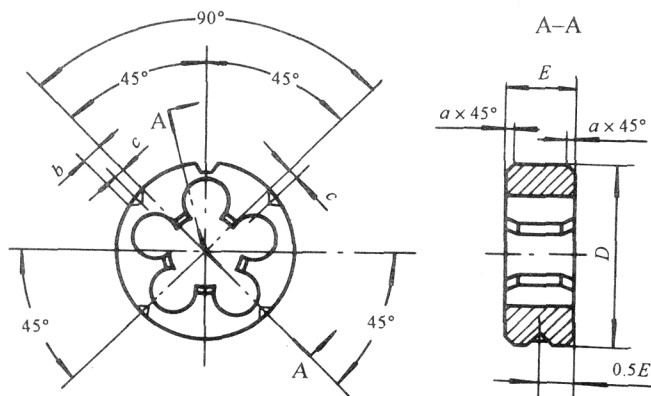

图 1